

TOLERANCE ÚHLOVÉHO NATOČENÍ

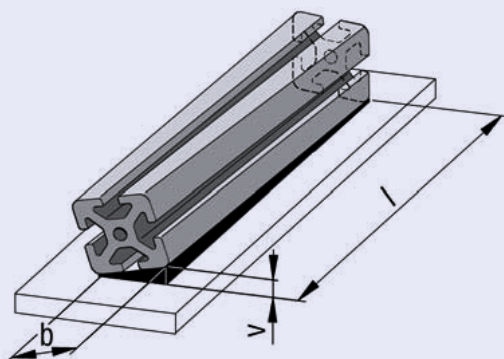

Šířka b [mm]		Úchylnka v při délce l [mm]					
Od	Do	Do 1.000	Do 2.000	Do 3.000	Do 4.000	Do 5.000	Do 6.000
-	25	1,0	1,5	1,5	2,0	2,0	2,0
25	50	1,0	1,2	1,5	1,8	2,0	2,0
50	75	1,0	1,2	1,2	1,5	2,0	2,0
75	100	1,0	1,5	1,8	2,2	2,5	3,0
100	125	1,2	1,5	1,8	2,2	2,5	3,0
125	150	1,2	1,5	1,8	2,2	2,5	3,0
150	200	1,5	1,8	2,2	2,6	3,0	3,5
200	300	1,8	2,5	3,0	3,5	4,0	4,5
300	320	2,0	2,0	3,5	4,0	4,5	5,0

TOLERANCE PŘÍMOSTI PŘÍČNÉHO PRŮŘEZU

Šířka a [mm]		Tolerance přímosti
Od	Do	t
0	80	0,3
80	120	0,4
120	160	0,5
160	240	0,7
240	320	1,0

